

Einbau-Empfehlung

DN	A	B	C	D	V
100	490	378	220 - 330	240	31
125	503	378	220 - 330	240	31
150	590	425	261 - 349	274	23

## Възвратни канализационни клапа HL710.2, HL712.2, HL715.2

### Инструкции за монтаж

#### Препоръки за монтаж

#### Област на приложение

Възвратните клапи служат за предотвратяване на връщане на канални води при обратно подприщване. Техният клапен елемент затваря автоматично канализационната тръба при обратно подприщване. Освен това канализационната тръба може да се затвори и чрез задействане с бутон дистанционно. Възвратната клапа трябва да се поддържа винаги в изрядно състояние и по всяко време да имате достъп до нея. Аварийният ръчка се оставя затворена, когато дълго време няма да се отвежда канална вода. Отводнителната инсталация се експлоатира и поддържа в съответствие с DIN 1986-3.

#### Монтаж

Възвратната клапа непременно се монтира хоризонтално

1. По посока на потока на мръсната вода
2. В позиция напречен изглед по горния капак

#### Инспекция

Възвратната клапа се проверява един път в месеца. При инспекцията се задейства аварийния клапен елемент.

#### Поддръжка

Един път на 6 месеца от специалист. По време на поддръжката възвратния клапан не трябва да се тества с канална вода.

#### Извършва се следното:

- \* Отстранява се винта на капака (1)
- \* Изважда се капака на кожуха с уплътнението и (или) ръчната блокировка
- \* Изваждат се клапите (5)
- \* Отстранява се замърсяването и отлаганията
- \* Почистват се частите и се проверяват уплътненията
- \* Сглобяват се частите

## Контролна проверка

За контролна проверка на възвратната клапа се затваря ръчната блокировка (4). Развива се тапата (3) и се завива фунията за тестване (6) (доставя се като принадлежност). Пълни се вода до ръба на фунията. Нивото на водата във фунията се наблюдава 10 минути и ако е нужно, се долива. Възвратната клапа се счита за достатъчно уплътнена, ако през това време не се налага да долеете повече от 500 куб.см.

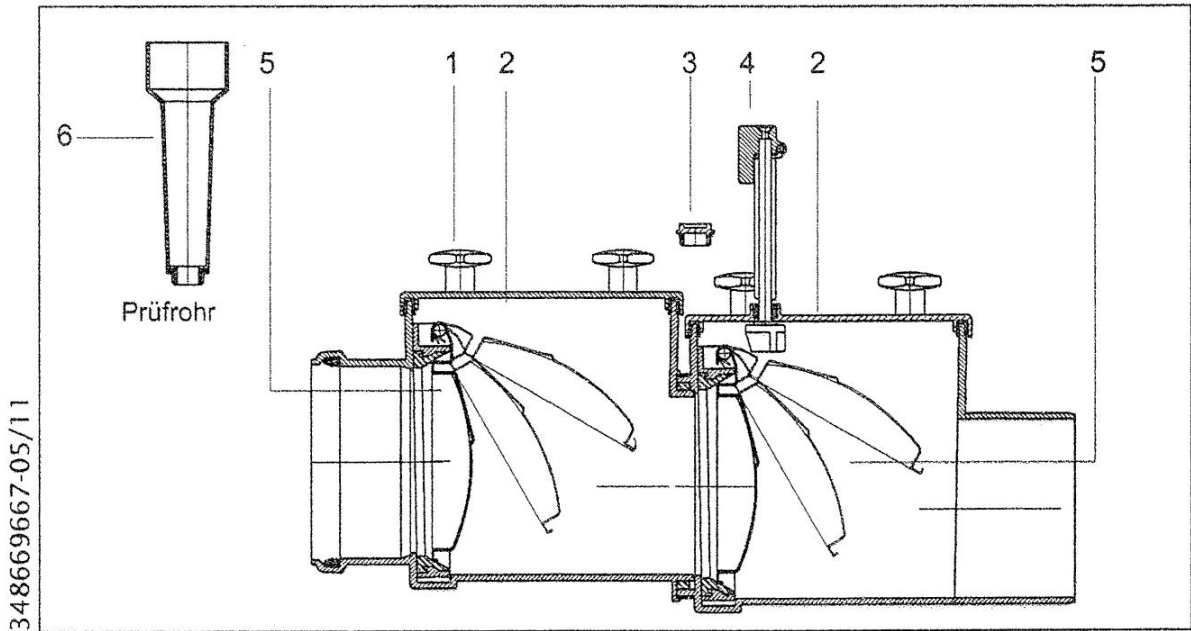

# HL

HL Hutterer & Lechner GmbH, A-2325 HIMBERG, BRAUHAUSGASSE 3-5  
TEL. +43 / (0) 2235 / 862 91-0, FAX DW 31 OD 52, <http://www.hutterer-lechner.com>